

# HMW 系列 — 強力型機械夾

作動規格表與訂購稱呼說明

CHELIC

## ◉ 內部結構圖

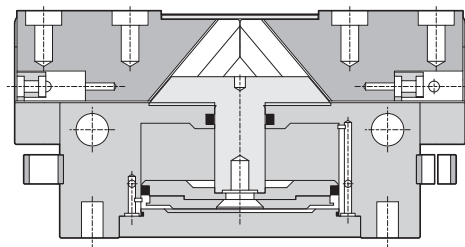

## ◉ 規格表

規格	HMW 18	HMW 22	HMW 27	HMW 34	HMW 44	HMW 55	HMW 66	HMW 92	HMW 125		
作動形式	複動式										
單爪作動行程	mm	2.5	4	6	8	10	13	16	20	30	
夾持力	夾爪閉	N	77	121	188	253	377	731	1059	1814	3649
	夾爪開	N	83	125	190	301	431	810	1125	2266	3927
建議工件重量	kg	0.4	0.6	1	1.5	2.2	4.1	5.7	11.5	20	
開、閉時間	s	0.02	0.03	0.04	0.07	0.1		0.35		0.45	
重複精度	mm	0.01				0.02			0.05		
使用流體	空氣										
使用壓力範圍	Kgf/cm <sup>2</sup> (Kpa)	2 ~ 8 ( 200 ~ 800 )									
使用溫度範圍	°C	5 ~ 80									
潤滑	自由供給方式										
主配管接頭口徑	M3	M5			G 1/8				G 1/4		
重量	kg	0.11	0.19	0.29	0.5	0.77	1.42	2.76	5.06	13.26	

註：夾持力為壓力 0.5 MPa時，夾爪開或夾所產生的力。

## ◉ 訂購稱呼代號

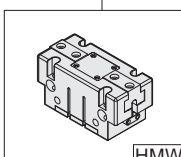
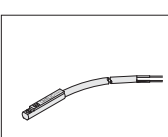
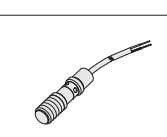
HMW	—	18	—	SG	2	—	NS	2
機種仕樣		夾爪規格		感應裝置			感應裝置	
		18 22 27 34 44 55 66 92 125		無記號：不附感應器   CS-8G SG 2		無記號：不附感應器   NS-8 NS 2		
				SG: 感應器記號(CS-8G) SB: 感應器記號(CS-8B) 2: 感應器數量 1=1 個感應器 2=2 個感應器 適用規格：全規格		NS: 近接開關記號(NS-8) 2: 近接開關數量 1=1 個近接開關 2=2 個近接開關 適用規格：HMW 27 ~ 125		

**HDD**  
迷你  
機械夾

**HDS**  
Y型  
機械夾

**HDM**  
180°  
機械夾

**HDP**  
防塵式  
平行機械夾

**HDPM**  
平行  
機械夾

**HDU**  
平行  
機械夾

**HDF**  
滑動型  
平行機械夾  
(超薄型)

**HDZ**  
滑動型  
平行機械夾  
(標準行程)

**HDZL**  
滑動型  
平行機械夾  
(加長行程)

**HDZM**  
滑動型  
平行機械夾

**HDW**  
強力型  
機械夾

**HDWM**  
二爪防塵型  
機械夾

**HDL**  
大口機械夾  
(平行移位)

**HDT**  
大口機械夾  
(双倍出力)

**HDQ**  
平行  
機械夾

**HDQM**  
三爪機械夾

**HMW**  
兩爪  
機械夾

**HMQ**  
三爪  
機械夾

**RMZ**  
迴轉  
機械夾

**RBZ**  
迴轉  
機械夾

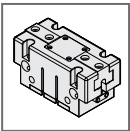

# HMW 系列 — 強力型機械夾

## 夾持力特性圖

氣立可空氣壓設備

### ● 夾持力特性圖

HMW 18 - OPEN

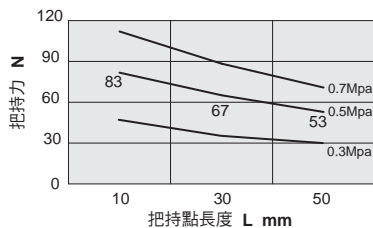

HMW 18 - CLOSE

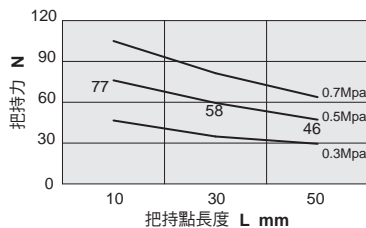

HMW 22 - OPEN

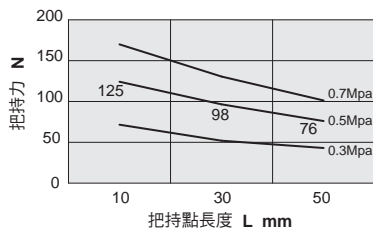

HMW 22 - CLOSE

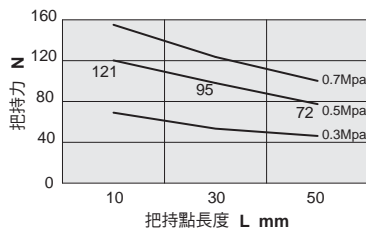

HMW 27 - OPEN

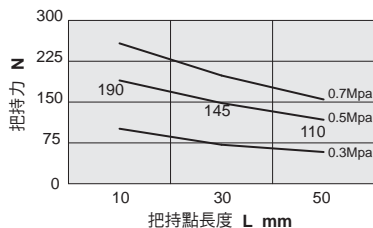

HMW 27 - CLOSE

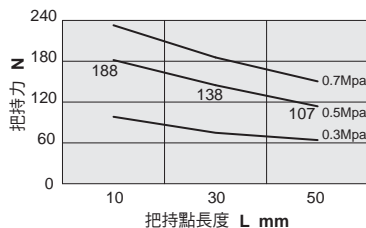

HMW 34 - OPEN

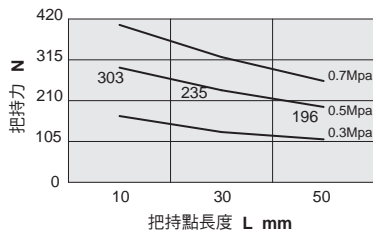

HMW 34 - CLOSE

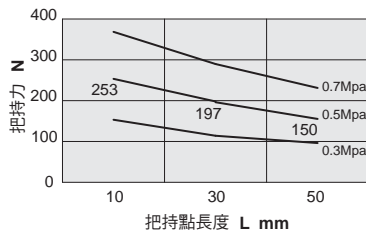

HMW 44 - OPEN

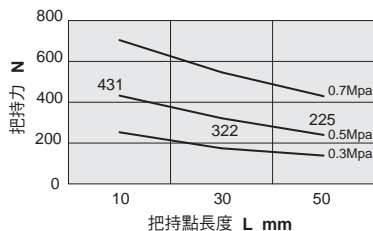

HMW 44 - CLOSE

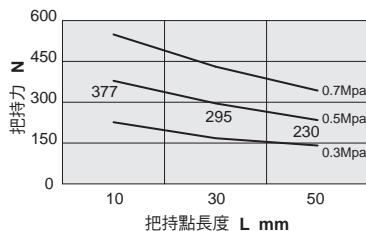

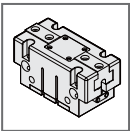

# HMW 系列 — 強力型機械夾

## 夾持力特性圖

CHELIC

### 夾持力特性圖

HMW 55 - OPEN

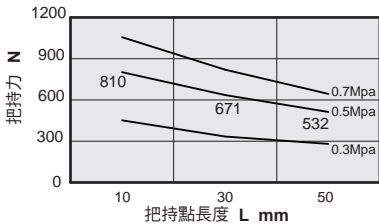

HMW 55 - CLOSE

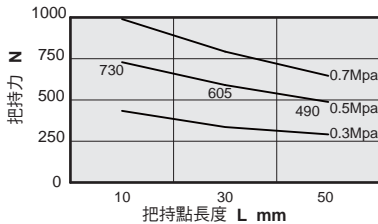

HMW 66- OPEN

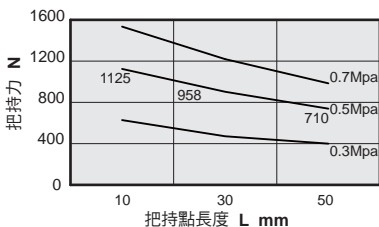

HMW 66- CLOSE

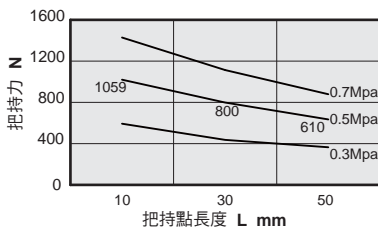

HMW 92- OPEN

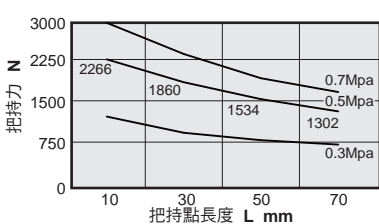

HMW 92- CLOSE

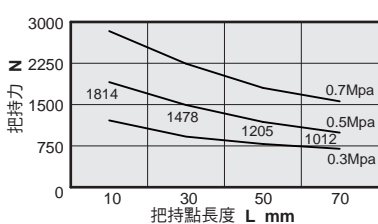

HMW 125- OPEN

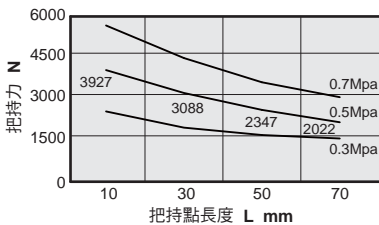

HMW 125- CLOSE

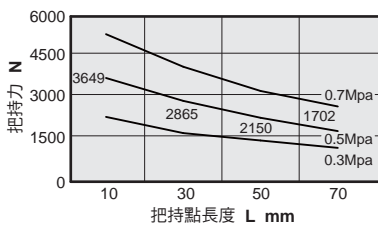

**HDD**  
迷你  
機械夾

**HDS**  
Y型  
機械夾

**HDM**  
180°  
機械夾

**HDP**  
防塵式  
平行機械夾

**HDPM**  
平行  
機械夾

**HDU**  
平行  
機械夾

**HDF**  
滑動型  
平行機械夾  
(超薄型)

**HDZ**  
滑動型  
平行機械夾  
(標準行程)

**HDZL**  
滑動型  
平行機械夾  
(加長行程)

**HDZM**  
滑動型  
平行機械夾

**HDW**  
強力型  
機械夾

**HDWM**  
二爪防塵型  
機械夾

**HDL**  
大口機械夾  
(平行移位)

**HDT**  
大口機械夾  
(雙倍出力)

**HDQ**  
平行  
機械夾

**HDQM**  
三爪機械夾

**HMW**  
兩爪  
機械夾

**HMQ**  
三爪  
機械夾

**RMZ**  
迴轉  
機械夾

**RBZ**  
迴轉  
機械夾

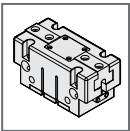

# HMW 系列 — 強力型機械夾

## 外觀圖形尺寸

氣立可空氣壓設備

### HMW 18 ~ 66

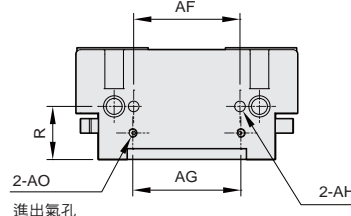
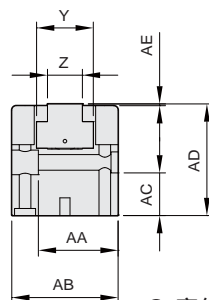
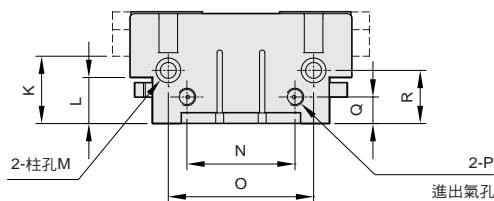
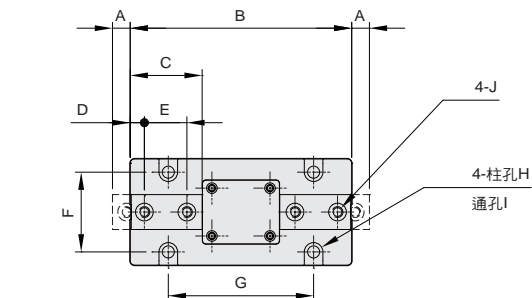

### 定位導套細部放大圖

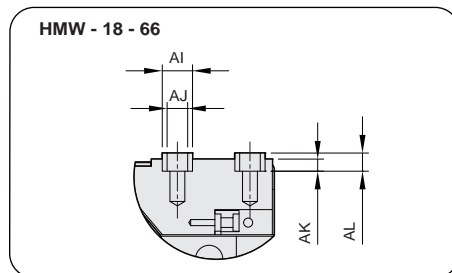
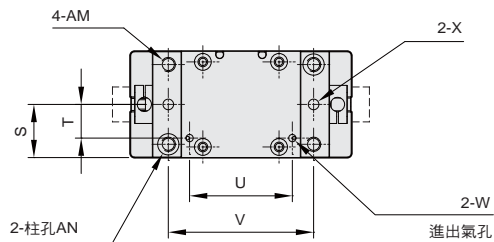

代號 型號	A	B	C	D	E	F	G	H	I	J	K	L	M	N	O	P	Q	R	S
HMW 18	2.3	45	14.8	3.5	8	18	32	Ø4.8x8dp	Ø2.5	M2.5	15.2	9	4.8	22	32	M3	8	11	12
HMW 22	3.6	57	20.7	3.3	12	22	35	Ø6x8dp	Ø3.3	M3	17.7	13	6	25	35	M5	10	14.5	15
HMW 27	5.3	64	21.7	4	13	27	42	Ø7.2x13dp	Ø4.2	M4	22.2	15	7.2	30.5	42	M5	10	17.5	18
HMW 34	7.6	80	26.7	5	16	32	52	Ø7.4x13dp	Ø4.2	M5	29	20	9	37.5	52	M5	12	20	21
HMW 44	9.5	100	32	6	20	38	66	Ø9x19dp	Ø5.1	M6	31	24	11	49	66	G1/8"	15	25	25
HMW 55	12.4	125	40	7.4	24	45	82	Ø10.5x22dp	Ø6.8	M6	38	26	14	61	82	G1/8"	15	30	30
HMW 66	15.7	160	50	9	32	56	100	Ø10.5x26dp	Ø6.8	M10	45	32	14	74	100	G1/8"	18	28	36
HMW 92	20	200	67.5	12	22	68	128	Ø16.5x30dp	Ø10.5	M10	59	48	18.5	108	128	G1/8"	18	44	47.5
HMW 125	30	260	87	15	30	100	175	Ø18.5x35.7dp	Ø12.5	M12	78	67	18.5	134	175	G1/4"	25	66	67.5

代號 型號	T	U	V	W	X	Y	Z	AA	AB	AC	AD	AE	AF	AG	AH	AI	AJ	AK	AL	AM	AN	AO
HMW 18	6.2	20.5	32	M3	-	12.2	6.8	19.2	24	8.5	24.7	0.7	-	22	-	4	2.8	2	4	M3	Ø5x2.5dp	M3
HMW 22	8	22.8	35	M3	-	15.6	10	24	30	11.5	31	1	-	25	-	5	3.3	2	4	M4	Ø6x3dp	M5
HMW 27	9.2	27.6	42	M3	4	18.8	12	28.8	36	13.5	39	1	20	30.5	4	6	4.3	3	5	M5	Ø8x3dp	M5
HMW 34	12	37	52	M3	4	22.8	14.4	33	42	16	49	1	-	37.5	-	8	5.3	3	5	M5	Ø8x3dp	M5
HMW 44	16.5	49	66	M3	5	27	17.8	39	50	20	55	1	50	49	5	10	6.3	3	5	M6	Ø10x4dp	M5
HMW 55	19	58	82	M5	6	32	19.7	46	60	24	63	1	60	61	6	10	6.3	4	6	M8	Ø12x4dp	M5
HMW 66	25	74	100	M5	6	42	26	58	72	22	77	1	76	74	6	14	10.3	5	7	M8	Ø12x4dp	M5
HMW 92	24	100	128	M5	10	45	28	82.5	95	34.75	98	1	100	100	8	14	10.3	5	7	M12	Ø18x4dp	M5
HMW 125	25	134	175	G1/8"	10	69	40	122.5	135	56.75	130	2	140	134	10	14	10.3	5	7	M14	Ø18x4dp	G1/4"

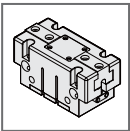

# HMW 系列 — 強力型機械夾

## 外觀圖形尺寸

CHELIC

### ▶ 感應裝置固定方式

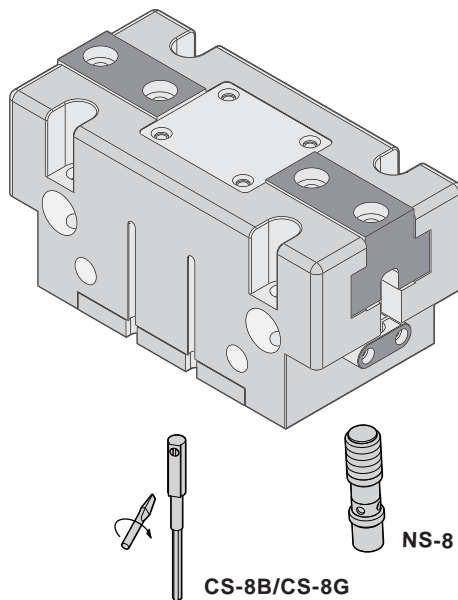

### ▶ 感應範圍

感應器固定於本體上，當活塞移動而接近感應器時，磁鐵磁場促使感應器開始動作之範圍；而磁場與開關之應答間約有0.5mm左右之誤差。

### ▶ 感應器之設定與動作範圍

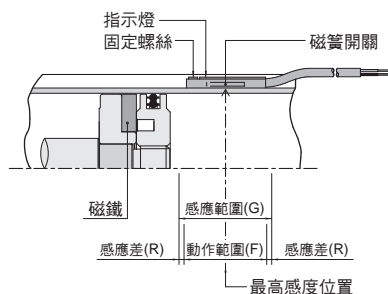

### ▶ 接線型式

CS-8G

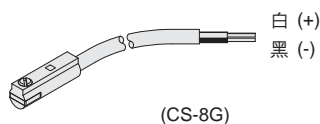

使用電壓：DC 10~28V (CS-8G)

CS-8B

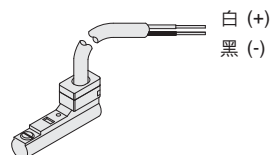

使用電壓：DC 10~28V (CS-8B)

**HDD**  
迷你  
機械夾

**HDS**  
Y型  
機械夾

**HDM**  
180°  
機械夾

**HDP**  
防塵式  
平行機械夾

**HDPM**  
平行  
機械夾

**HDU**  
平行  
機械夾

**HDF**  
滑軌型  
平行機械夾  
(超薄型)

**HDZ**  
滑軌型  
平行機械夾  
(標準行程)

**HDZL**  
滑軌型  
平行機械夾  
(加長行程)

**HDZM**  
滑軌型  
平行機械夾

**HDW**  
強力型  
機械夾

**HDWM**  
二爪防塵型  
機械夾

**HDL**  
大口機械夾  
(平行移位)

**HDT**  
大口機械夾  
(雙倍出力)

**HDQ**  
平行  
機械夾

**HDQM**  
三爪機械夾

**HMW**  
兩爪  
機械夾

**HMQ**  
三爪  
機械夾

**RMZ**  
迴轉  
機械夾

**RBZ**  
迴轉  
機械夾

# MEMO

氣立可空氣壓設備

---

A large grid of graph paper for taking notes, consisting of 20 columns and 30 rows of small squares.