



CDZ 系列單軸氣動壓床



出力80Kg→550Kg

省空間、鋁壓鑄基座

高強度！輕量化！

氣動元件，保養維修

簡單快速！安全可靠！

主要特點

- 出力調整容易,只要調整氣壓壓力,就能達到需要的壓力
- 壓床採雙按鈕操作,另可加裝光電保護裝置,工作更安全
- 沒有油壓系統待機時所產生之噪音,可節省電力降低成本
- 以壓縮空氣為動力源,低噪音,無污染,環保,操作簡便
- 多功能用途適用於 壓入、沖孔、鉚合、裝配、切斷
- 可按產品或模具的大小調整閉合高度,可定做特殊行程

安裝尺寸

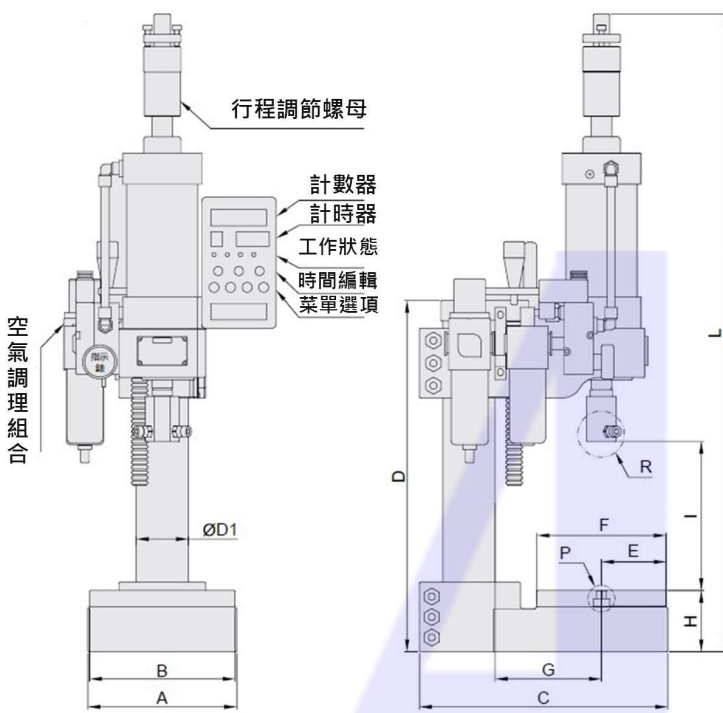

產品訂購代號

CDZ - **80** 出力(kgf)

140
220
220W
350
550

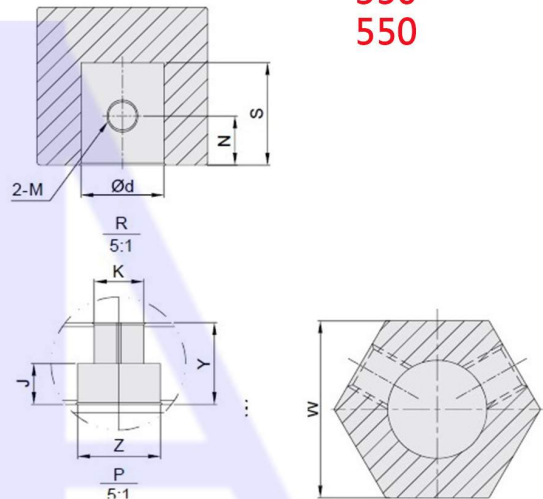

型號	A	B	C	D	D1	E	F	G	H	I	J	K	L	d	M	N	S	W	Y	Z
CDZ-80	180	176	300	480	63	80	156	128.5	75	250	7	10.5	760	20	M8	10	25	36	16	19
CDZ-140	180	176	300	480	63	80	156	128.5	75	250	7	10.5	760	20	M8	10	25	36	16	19
CDZ-220	180	176	300	480	63	80	156	128.5	75	250	7	10.5	800	25	M10	15	30	42	16	19
CDZ-220W	250	246	345	510	70	100	196	145	90	250	9.5	12.5	830	25	M10	15	30	42	20	24
CDZ-350	250	246	345	510	70	100	196	145	90	250	9.5	12.5	830	25	M10	15	30	42	20	24
CDZ-550	250	246	345	510	70	100	196	145	90	250	9.5	12.5	850	25	M10	15	30	42	20	24

吉祥自動化股份有限公司

新竹縣竹北市新溪街71-1號 TEL:03-5511-370
Email:aa.co168@gmail.com

桃園市八德區榮興南路1之32號 TEL:03-3716-066
http://www.airbank.com.tw



CDZ 系列單軸氣動壓床

鎖緊螺絲 工作時防止鬆動
Fasten screw Prevent loosening in operation

氣缸可調行程50mm
鎖緊螺絲需放鬆
Cylinder adjustable stroke 50mm
The fasten screws need to be loosened

工作台調整手輪
調整工作台上下高度
Workbench adjustment handwheel
Adjust the height of workbench

三點組合 控制壓力範圍, 便於壓配效能
Three points combination
Control pressure range to facilitate pressure matching efficiency

下壓力錶 指示下壓時壓力
Down gauge
Indicate downward pressure

計數器 歸零功能, 能了解每日生產量, 便於管理了解成本
Counter Reset operation for understanding daily production and cost

計時器 可以顯示下壓工作時間及返回時間
Timer It can display down-pressure working time and return time

工作狀態 工作狀態指示燈
Working condition Working status indicator

時間編輯 設置下壓時間和返回時間
Time editing Set down time and return time

菜單選項 設計運行參數及功能選項
Menu options Set operating parameters and functional selection

控制按鈕 需左右一起按下才能操作壓床動作, 另有腳踏開關控制選用
Control button
Need to press left and right together to operate the press action, optional choice for foot pedal switch control

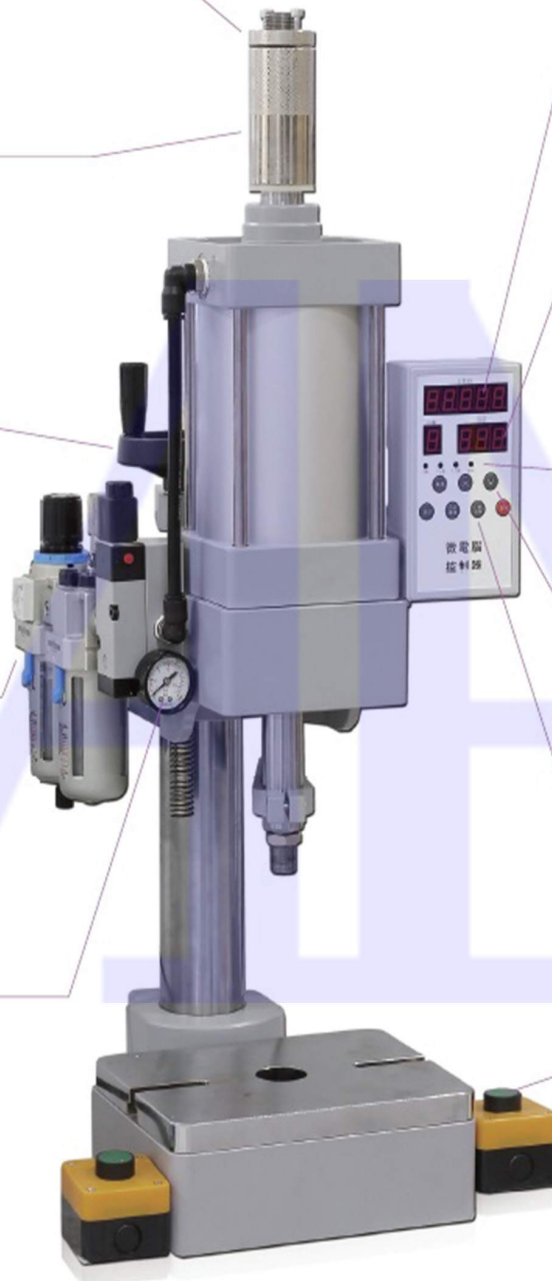

吉祥自動化股份有限公司

新竹縣竹北市新溪街71-1號 TEL:03-5511-370
Email:aa.co168@gmail.com

桃園市八德區榮興南路1之32號 TEL:03-3716-066
http://www.airbank.com.tw